



COLEGIO PABLO GARRIDO VARGAS
Formando líderes sin distinción

GUÍA DE APRENDIZAJE
"ARTES VISUALES"

NOMBRE:		FECHA: Semana 19 10 al 14 de agosto 2020.	CURSO: Quinto Año Básico.
OA2: Crear trabajos de arte y diseños a partir de sus propias ideas y la observación del: Entorno cultural: Chile, su paisaje y sus costumbres en el pasado y en el presente Entorno artístico: impresionismo y postimpresionismo: diseño en Chile, Latinoamérica y del resto del mundo.	Unidad 2	Habilidades a desarrollar:	Crear, diseñar, expresar
	Obras de paisajes y costumbres de Chile		
Objetivo de clase: <ul style="list-style-type: none">• Pintar creativamente usando diferentes procedimientos, basados en la observación de obras de arte.			
Indicadores de Evaluación: <ul style="list-style-type: none">• Registran sus propias ideas y aquellas de las observaciones del entorno cultural, usando diversos métodos para sus trabajos de arte (por ejemplo: toman fotografías, recolectan imágenes, realizan bocetos, escriben, otros).• Pintan creativamente, usando diferentes procedimientos, basados en la observación de obras de arte de la corriente impresionista y postimpresionista.• Realizan esculturas creativas, usando diferentes procedimientos, basados en la observación de obras de arte.			
Instrucciones de la Actividad: <ul style="list-style-type: none">• Lee y responde cada una de las preguntas que aparecen en tu guía• Te puedes apoyar con la clase online que aprendiste con tu profesor• Analiza, recorta y pega en tu cuaderno la información entregada• Envía las respuestas finales a tu profesor a través del correo electrónico			
Sitio recomendado: https://www.youtube.com/watch?v=uxACmFwnpRQ			
Docente: Edgardo Martínez Hidalgo.	Correo: edgardo.martinez@colegio-pablogarrido.cl		Horario de Consultas: 11:30 a 12:30 horas. -jueves

Lee, observa y analiza:

TÉCNICAS ARTÍSTICAS

Para el estudio descriptivo de una obra de arte es importante considerar los aspectos técnicos y materiales con que la obra fue realizada.

Los materiales son las herramientas con las que podemos dibujar, pintar o esculpir.

Se entiende entonces por técnica la suma de procedimientos y procesos con que construye la obra de arte. Estos procedimientos son diferentes en cada uno de los lenguajes artísticos.

De ahí que el estudio descriptivo de las obras pueda dividirse en:

Estudio de lo pictórico.

Estudio de lo escultórico.

Estudio audiovisual

ESTUDIO DE LO PICTÓRICO

EL DIBUJO

El dibujo es un procedimiento que puede aparecer solo o como base para aplicar otras técnicas. Hay que distinguir entre el dibujo artístico (realizado a mano alzada) y el dibujo técnico (realizado con instrumentos de dibujo). El dibujo artístico busca plasmar sensaciones personales, influenciadas por la imaginación y las vivencias individuales, por lo que resulta eminentemente subjetivo, en cambio el dibujo técnico pretende ser objetivo y representar los objetos lo más parecido a la realidad, usando escalas, a fin de proporcionar la información técnica necesaria para su análisis técnico.

Las técnicas más empleadas son los lápices, el carboncillo o la tinta, los pasteles, lápices de cera.



Dibujo: "Estudio para la sibila libia" (1512)
Miguel Ángel Buonarroti

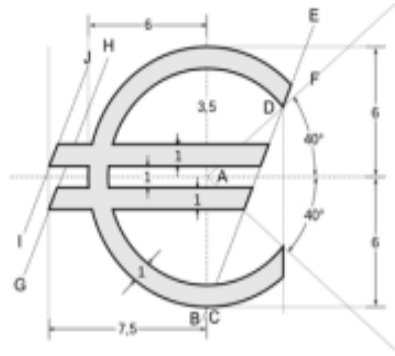

Dibujo técnico del símbolo monetario del euro.

LA PINTURA

Es el arte de representar motivos figurativos o abstractos sobre un soporte plano mediante materiales compuestos por un pigmento mezclando con aglutinante, que le da la consistencia y permiten la fijación en un soporte.

Las diferentes técnicas de pintura pueden dividirse según el medio en que se disuelven y agruparse en dos grandes categorías: secas y húmedas.

☑ LAS TÉCNICAS SECAS

Las técnicas secas son aquellas en que la pintura es sólida y no es necesario disolvente para su aplicación.

Los tipos más comunes de técnicas secas son:

EL LÁPIZ GRAFITO

Es el medio más común para dibujar. Creado en el siglo XVIII, puede tener diferentes grados de durezas.

El sistema de clasificación más utilizado en los lapiceros de grafito artísticos es el europeo:

☑ La letra H indica que el lápiz es duro.

☑ La letra B que es blando.

☑ Cuanto más alto sea el número que acompaña a la letra, más duro o blando será el lápiz.

☑ El lápiz HB es un lápiz de dureza media a blando.

☑ El lápiz F es un lápiz de dureza media a duro

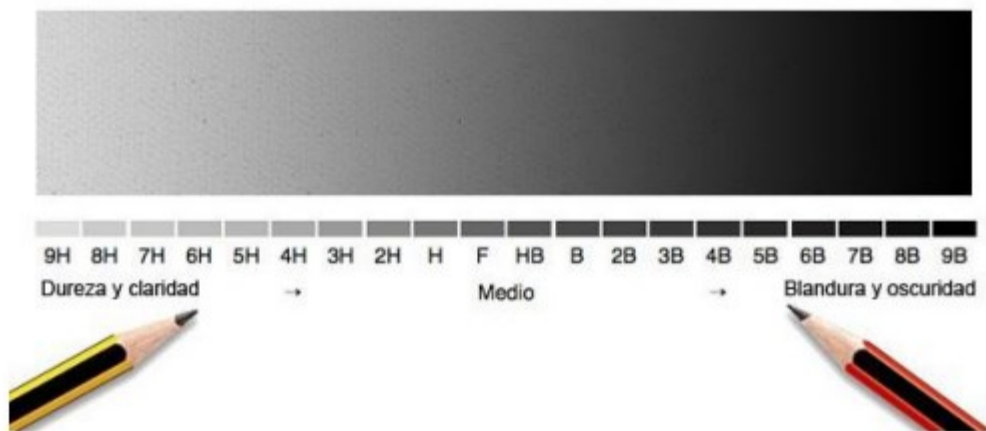

Actividad:

- 1.- ¿Qué son las Técnicas artísticas?
- 2.- ¿Cómo podrías definir el dibujo?
- 3.- ¿Qué características presenta la pintura?
- 4.- Elabora un dibujo eligiendo algunas de las técnicas vistas.

Ticket de Salida

Explica con tus palabras el concepto de Dibujo

¿Cuáles son las características de un dibujo?

RECUERDA DEVOLVER ESTE TICKET DE SALIDA AL PROFESOR.